

Handleiding Urmet Multi-user Call Forwarding CallMe Set App

Versie 1.1 - augustus 2024

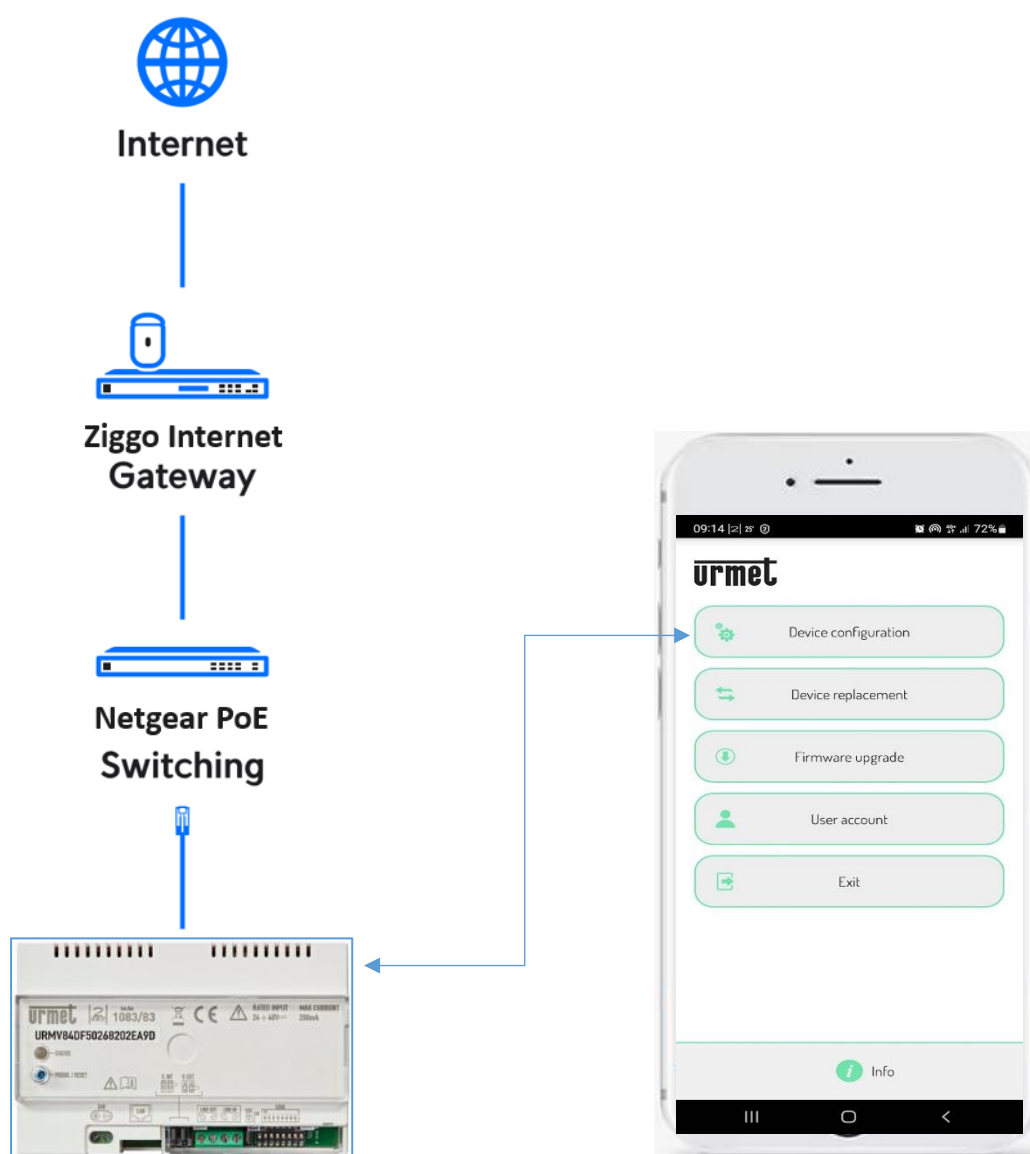



Inhoud

1	Beschrijving	4
2	HW Installatie tekening van de 1083/83	6
3	Configuratie van apparaat 1083/83 met de CallMe Set App	7
3.1	Mobiele verbinding en instellingen	7
3.2	Instellingen configureren	9
4	Testen van apparaat 1083/83	13
4.1	Wachtwoord wijzigen	15
5	Apparaat 1083/83 vervangen	16
6	Apparaat 1083/83 firmware upgrade	16
7	Colofon	17



Lijst met wijzigingen

Versie	Datum	Wat
1.0	10-08-2024	Eerste document versie
1.1	20-08-024	Hernoeming van 1 ^e document naar 14.1 Video Intercom – 1 van 4. Drie (3) extra documenten in aansluiting op 14.1 Video Intercom : 14.2 Uitbreiding Multi-user Call Forwarding – 2 van 4 en Installatie Multi-user Call Forwarding met de CallMe Set App , 14.3 Configuratie van appartementen met de CallMe Manager – 3 van 4, 14.4 Gebruik van de CallMe App voor bewoners – 4 van 4.



1 Beschrijving

De audio/video buitenpost (Sch. **1083/48**), de audio-buitenpost (Sch. 1083/38) en de audio-buitenpost MET TVCC (Sch. 1083/39) zijn voorbehouden voor het **2Voice**-systeem. Ze zijn uitgevoerd op de mechanica van mod. 1168 met één module. De Video Intercom is uitgebreid met **Multi-user Call Forwarding** Ref. **1083/83**.

Opmerking(en):

1. Om de **1083/48** te voorzien van de benodigde data (nummerplan van appartementen) wordt verwezen naar de beschrijving in document "**14.1 Zuiderduinen - Handleiding Urmet Video Intercom - 1e van 4**"
2. In juli 2024 is er per gebouw (Blok-A en Blok-B) een **Urmet Multi-user Call Forwarding** apparaat - Ref. **1083/83** aangebracht, verbonden met het Internet.

Hierdoor kan de aanbeller doorgeschakeld worden naar de gebruiker met de bijbehorende **CallMe App** op zijn/haar mobiel. De gebruiker kan het gesprek beantwoorden en ervoor kiezen om de bijbehorende deur te bedienen.

In de beschrijvingen wordt gebruik gemaakt van verschillende **Apps** of applicatie.

1. **Urmet CallMe Set App** voor **Android/IOS** (apparaat installatie/beheer, huidig document **14.2**).
2. **Urmet CallMe Manager** Applicatie voor **Windows** (Appartementen beheer – document **14.3**).
3. **Urmet CallMe App Video Deur Intercom afhandeling** voor **Android/IOS** (gebruikers opnemen/deur bedienen – document **14.4**).



De inhoud van de volgende paragrafen is gebaseerd op de originele handleidingen van **Urmet**, zie referenties in 1^e Document: “**14.1 Zuiderduinen - Handleiding Urmet Video Intercom – 1^e van 4**”.

De volgende opstelling is te vinden in **Blok-A** en **Blok-B**.

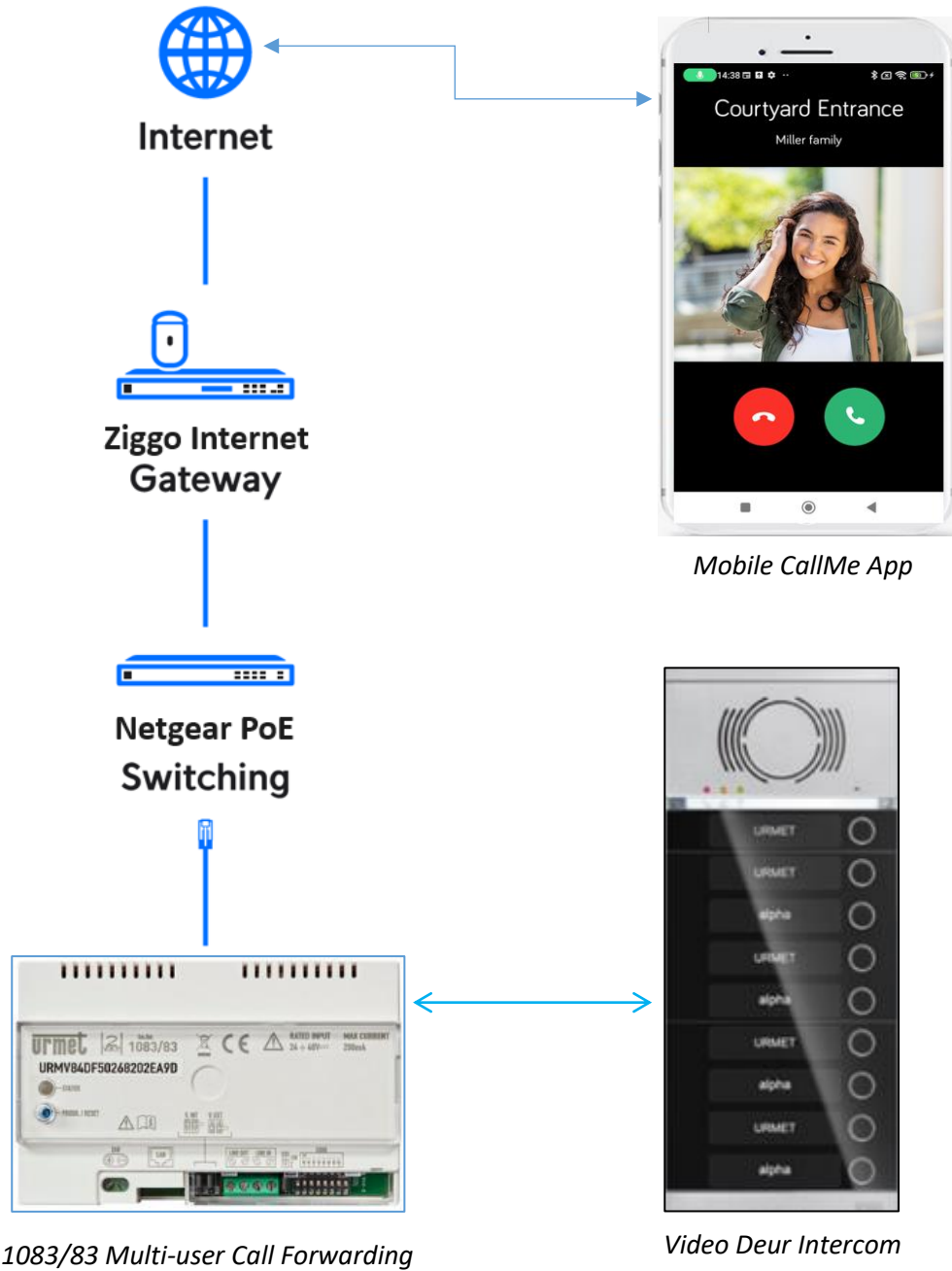



Om het **Video Intercom** systeem met **Multi-user Call Forwarding** te kunnen gebruiken zijn de volgende stappen nodig:

1. Hardware (HW) Installatie van de unit **Urmet 1083/83 + Interface** met bestaand systeem (2).
2. Configuratie van device **1083/83** met de **CallMe Set App** (3).
3. Configuratie van Appartementen met de **CallMe Manager** Applicatie (document 14.3).
Beheren van de Appartementen (nieuwe/oude gebruikers) met de **CallMe Manager** Applicatie.
4. Installatie, gebruik van oproepen, van de Video Intercom afhandeling met de **CallMe App** (14.4).

2 HW Installatie tekening van de 1083/83

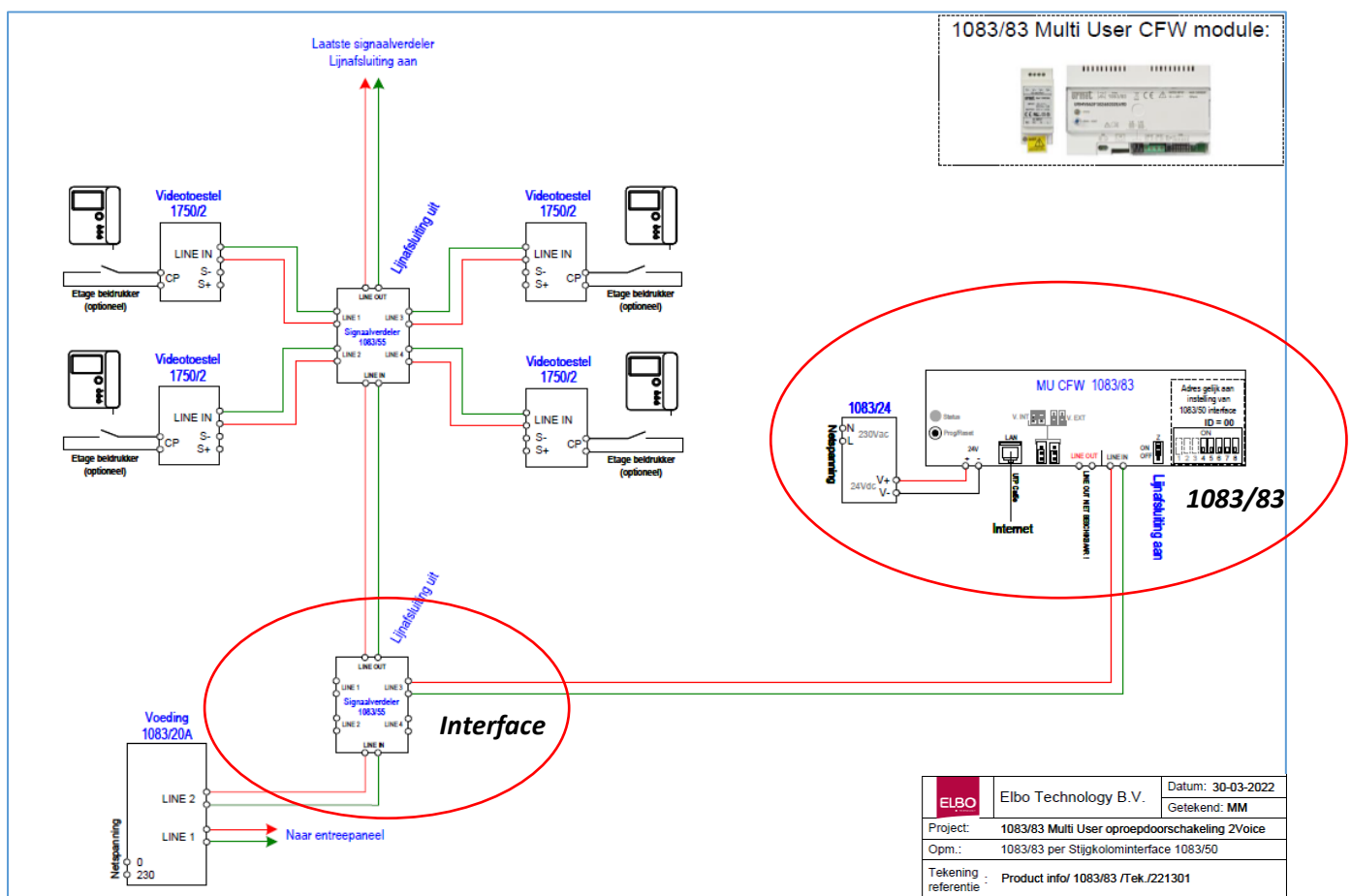



3 Configuratie van apparaat 1083/83 met de *CallMe Set App*

Uit de **App** Store (*Apple of Google*) moet de **Urmec CallMe Set App** geïnstalleerd worden.

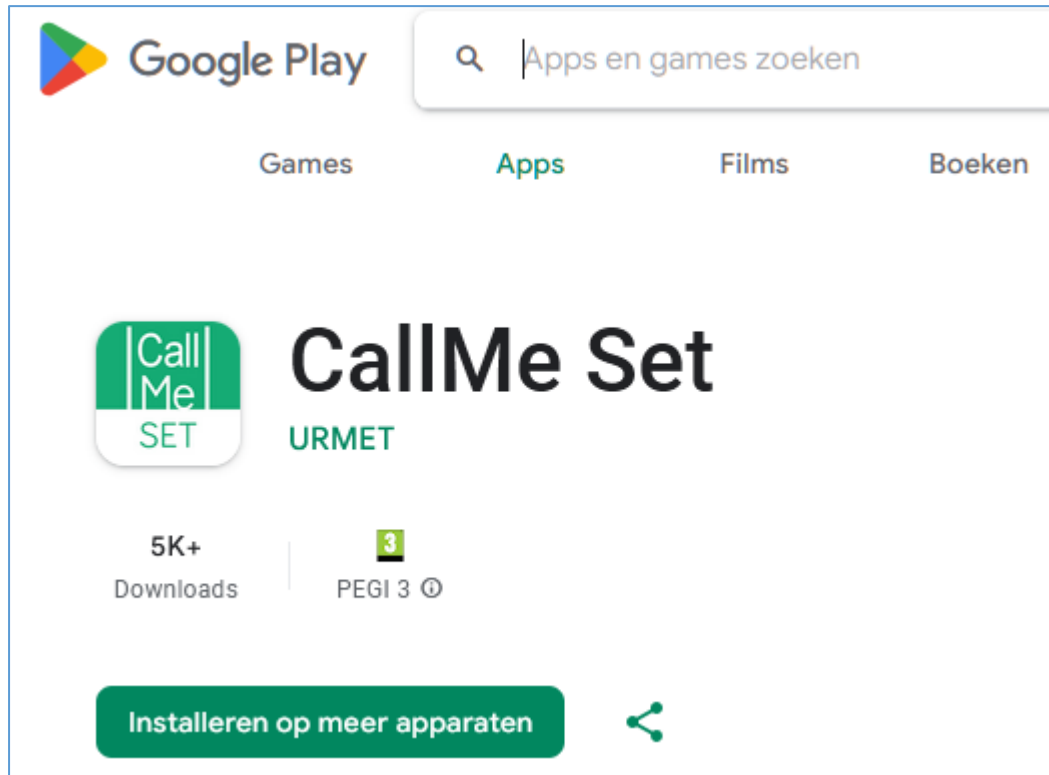

3.1 Mobiele verbinding en instellingen

Om alle berichten van en naar de *CallMe Set App* te kunnen gebruiken is het beter om altijd in verbinding te zijn met **Internet**, door gebruik te maken van **WiFi en/of Mobiele Data**.



WiFi: Zorg ervoor dat je **WiFi en/of Mobiele Data** hebt staan



Mobiele Data: Zorg ervoor dat je **WiFi en/of Mobiele Data** aan hebt staan

Open de App en:

- Stel ontvangst van berichten in (tijdens installatie).
- Applicaties voor optimalisering van de batterij of energiebesparing van de smartphone uitschakelen omdat ze de werking van de **CallMe Set App** met uitgeschakeld scherm (background) kunnen storen.



- de **CallMe Set App** toestemming geven tot:
 - Toegang tot foto's, multimedia en bestanden op het apparaat.
 - Geluidsopnamen.
 - Foto's maken en video's opnemen.
 - Telefoonoproepen te maken en te organiseren.

OPGELET! Als u geen goedkeuring geeft voor alle **4** de hierboven opgesomde functies kunt u de **App CallMe Set** niet gebruiken.

- Ervoor zorgen dat er op de smartphone geen **AntiVirus**-app's zijn die de **CallMe Set App** kunnen storen.

Na het installeren van de **App** is de volgende stap om de geïnstalleerde **App** te openen en te kiezen voor 1 van de volgende opties:

- Registreren (door installateur)
- Inloggen ←

Het registreren bij **Urmet** is gedaan met het account van de *Technische Commissie*. Op dit moment is er 1 Technisch account geregistreerd als gebruiker/beheerder van alle **Urmet CallMe** installatie **App's**.



3.2 Instellingen configureren

Om verder te gaan dient men **in te loggen met de Inloggegevens** die bekend zijn bij het Bestuur.

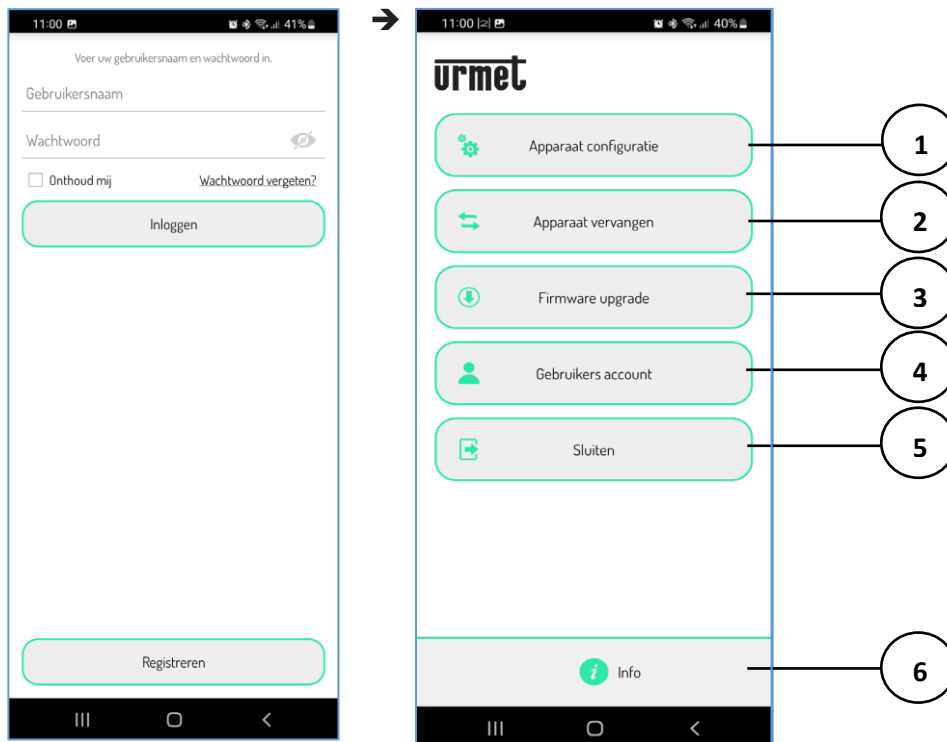

1. Inloggen met de gegevens van Technische Commissie

1. Door op de toets '**Apparaatconfiguratie**' te drukken, kan de functie **Call Forwarding** worden geconfigureerd op het **Multi-user Call Forwarding** device Sch. 1083/83.
2. Met de toets "**Apparaat vervangen**" kunt u de procedure opstarten om een beschadigd toestel te vervangen.
3. Met de toets "**Firmware upgrade**" kunt u de procedure opstarten om de firmware van een toestel bij te werken.
4. Met de toets "**Gebruikersaccount**" kunt u alle informatie van het account waarmee u toegang heeft genomen, bekijken en wijzigen.
5. Met de toets "**Uitgaan**" kunt u de **CallMe Set App** sluiten.
6. Door op de knop "**Info**" te drukken: toont Softwareversie van de **App** en u krijgt toegang tot de **Urmet** website.



→ **2.** Volg de volgende stappen:

1. Schakel het **Multi-user Call Forwarding** device in.

OPGELET: als het toestel voor het eerst wordt ingeschakeld, staat het al in de configuratiemodus (het duurt ongeveer 50 seconden voordat het rode LED-lampje begint te knipperen), dus kunt u rechtstreeks overgaan naar punt 3.

2. Druk van 2 tot 4 seconden op de knop op het doorverbindingstoestel om de configuratiemodus in te schakelen. Het rode status LED-ampje zal beginnen te knipperen

3. Klik “**1083/83**” om het **Multi-user Call Forwarding** device te configureren.

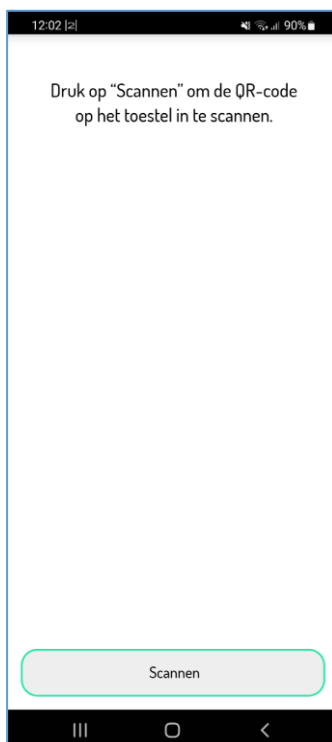

→ **3.** Druk op de toets “**Scannen**” om de applicatie QR-code reader te starten.

Met het inscannen van de QR-Code registreert u het toestel op de server.

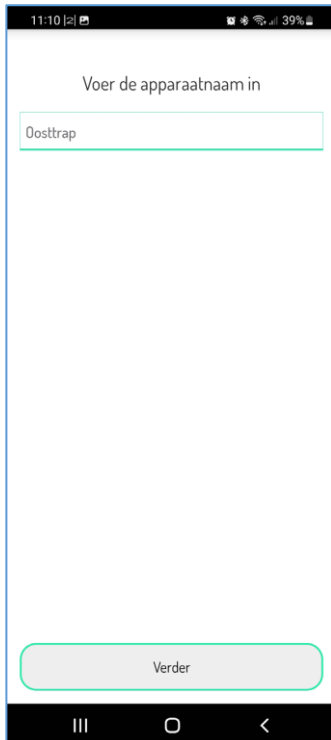

→ **4.** Vul de naam van het toestel in (de naam die wordt weergegeven door de beheerder in de **CallMe Manager** applicatie). Druk op “**Verder**”.

LET OP! Het advies is om als Apparaatnaam de naam van de locatie toe te voegen:

“**cfw blok-A**”

en/of

“**cfw blok-B**”.

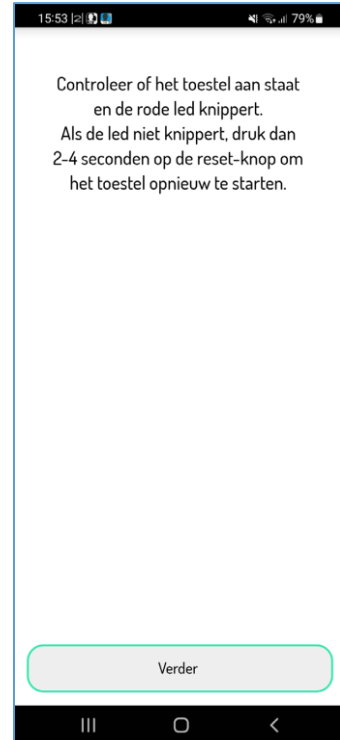

Rode LED moet knippen.

5. Klik “**Verder**” en zorg dat WiFi op de mobiel aan staat.

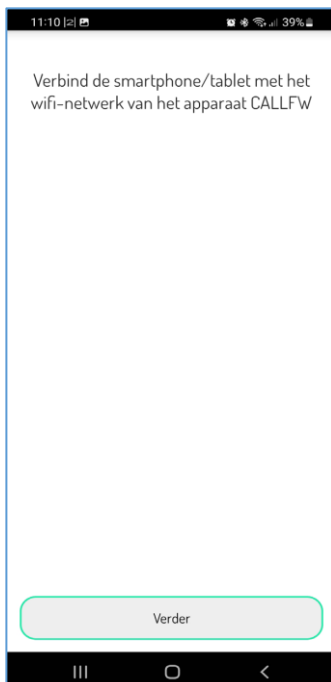

6. Maak verbinding met netwerk van het device “**CALLFW**” (dit is om instellingen op het device op te slaan).

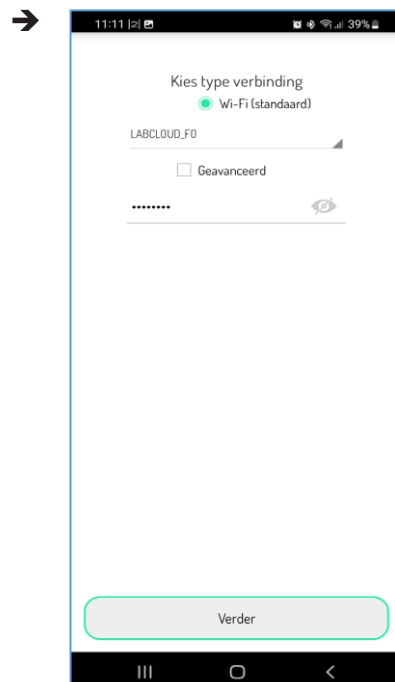

7. Voer na het selecteren van het netwerk het relevante **Wachtwoord** in en klik “**Verder**”.

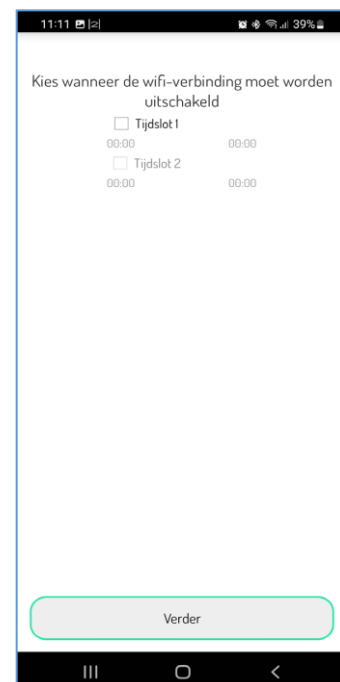

8. De tijdsinterval kan worden overgeslagen, klik “**Verder**”.

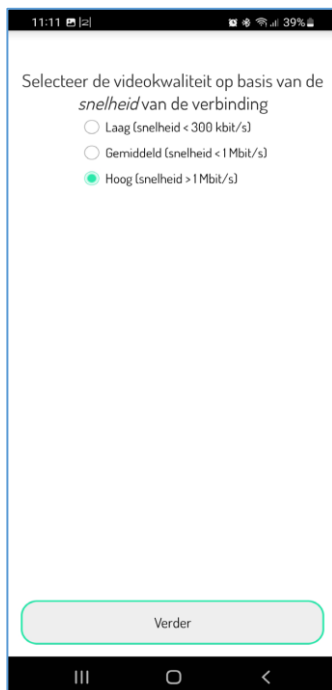

9. Kies Video Kwaliteit "**Hoog**".
Klik "**Verder**".

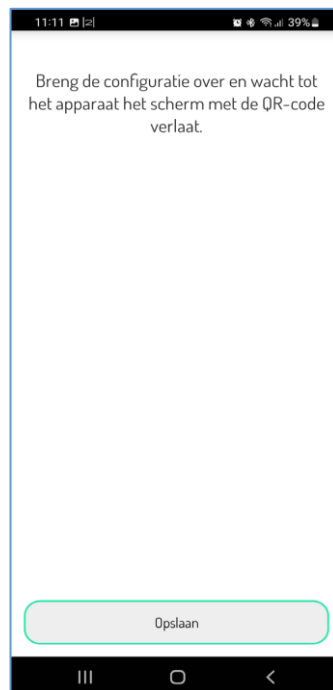

10. Klik "**Opslaan**".

→ Na "**Opslaan**" kan de configuratie getest worden.



4 Testen van apparaat 1083/83

Na afloop van de configuratie moet een test gedaan worden om te controleren of het apparaat in alle woningen werkt zoals het moet.

Als het apparaat voor het eerst werd geconfigureerd, zal de **CallMe Set App** de testmodus automatisch activeren.

OPGELET!

Als u bevestigt dat de test gedaan is, gaat het apparaat in de **“Working”** modus staan, klaar voor gebruik en zal het apparaat niet meer kunnen worden geconfigureerd of getest totdat de beheerder met de **CallMe Manager** Applicatie de status van het apparaat wijzigt in **“Maintenance”**.

Volg de hieronder vermelde aanwijzingen voor een volledige test van de woning.

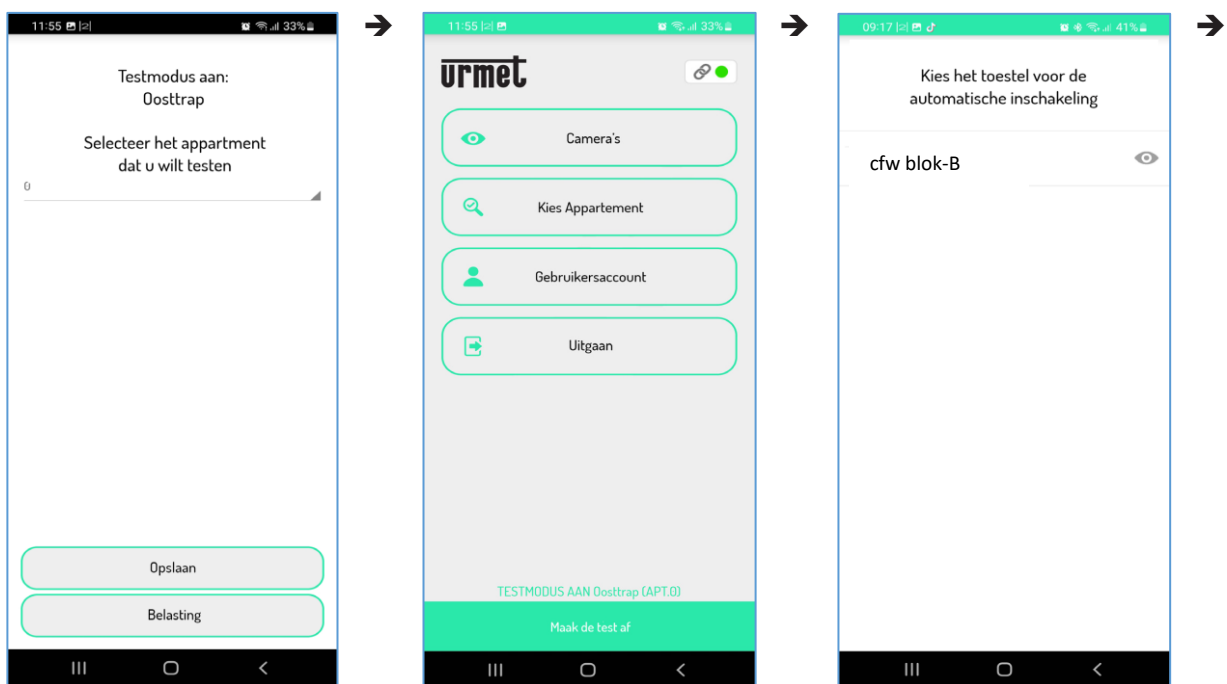

1. Selecteer de woning die moet worden getest in het uitklapmenu en klik op **“Opslaan”**

2. Testmodus (zie **groene lijn** met woning-nummer). Klik **“Automatisch”** aan, klik **“Camera’s”**

3. selecteer apparaat **“cfw blok-A”**

of

“cfw blok-B”.

Als het apparaat is geselecteerd, verschijnt op de smartphone het beeld dat wordt opgenomen door de buitenpost.



→ **4.** Klik op de toets **“Camera’s”** om over te gaan naar de volgende buitenposten of eventuele aangesloten bewakingscamera’s.

Schuif naar **“Deur openen”** om de voordeur te openen of schuif **“Hek openen”** om de inrijpoort te openen.

Klik op het pictogram  om de telefoonfunctie in te schakelen en de gespreksfunctie met de weergegeven buitenpost.

Als u een gesprek start met de buitenpost kunt u niet meer overgaan tot de weergave van de volgende buitenpost of camera en wordt de toets **“Camera’s”** vervangen door de toets **“Mute”** waarmee u uw eigen audiokanaal kunt uitschakelen.

Als de functies goed worden geactiveerd, drukt u op de toets **“Afsluiten”** om de automatische inschakeling af te sluiten.

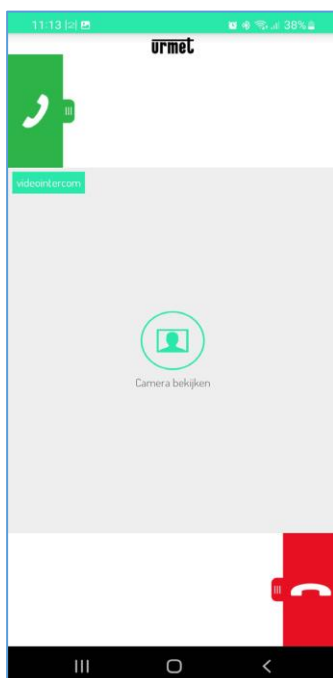

5. Maak een oproep met de buitenpost van de woning die u aan het testen bent. Bij de ontvangst van de oproep belt de smartphone en verschijnt dit scherm. Klik op **“Camera bekijken”** om het volgende beeld van de buitenpost te zien (zonder te antwoorden). Beantwoord door  te schuiven.

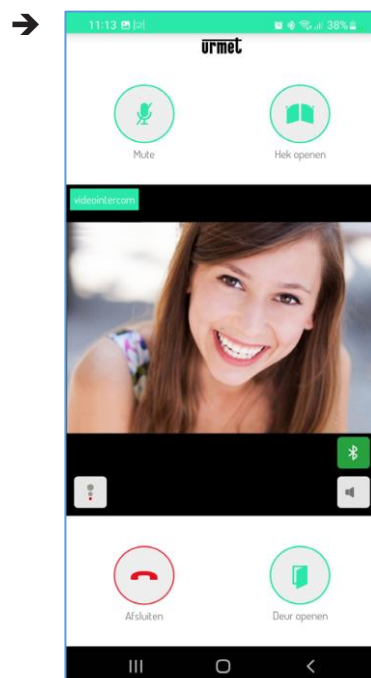

6. Oproep geaccepteerd. Bovenstaande scherm wordt getoond.

→ Het pictogram **Kwaliteit**  toont de kwaliteit van het gesprek afhankelijk van de internetverbinding:

-  Hoog
-  Gemiddeld
-  Laag

Als u klikt op de toets  schakelt u de handsfree-functie uit en wordt het gesprek normaal.

Klik opnieuw op de toets om de handsfree weer in te schakelen.

Om de audio uit te schakelen tijdens het gesprek klikt u op de toets **“Mute”**. Opnieuw klikken om weer in te schakelen.

Schuif **“Deur openen”** om de voordeur te openen of schuif **“Hek openen”** om de inrijpoort te openen.

Als alle functies correct worden geactiveerd, klik op de toets **“Afsluiten”** om het gesprek beëindigen.

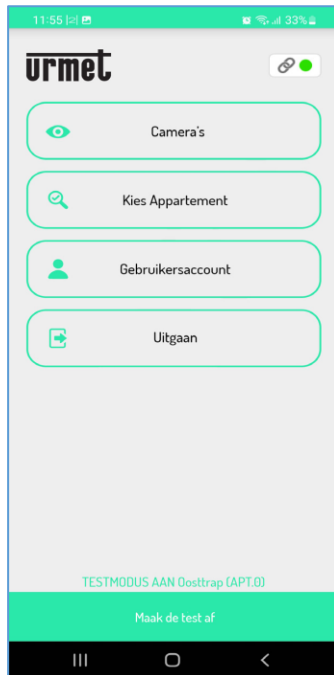

7. Na het beëindigen van de oproep verschijnt de **Startpagina** weer. Om de Testmodus af te sluiten, klik op **"Maak de test af"**.

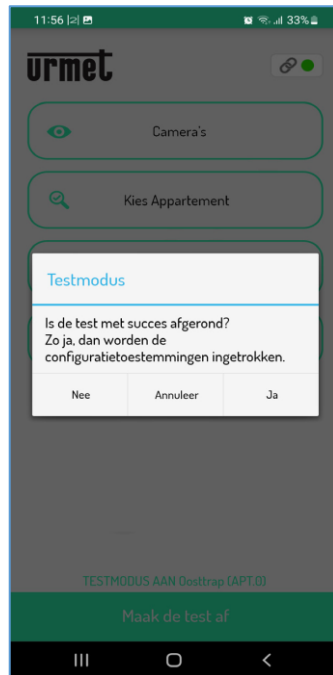

8. Sluit de test af met **"Ja"**, **"Annuleer"** of **"Nee"**.



OPGELET:

Als u het einde van de testmodus bevestigt, zet u het toestel in de **"Working"** modus (dus klaar voor gebruik).

In deze modus kan het apparaat niet meer worden geconfigureerd en kan niets meer worden getest totdat de beheerder met de **CallMe Manager** Applicatie de status van het toestel wijzigt in **"Maintenance"**.

4.1 Wachtwoord wijzigen

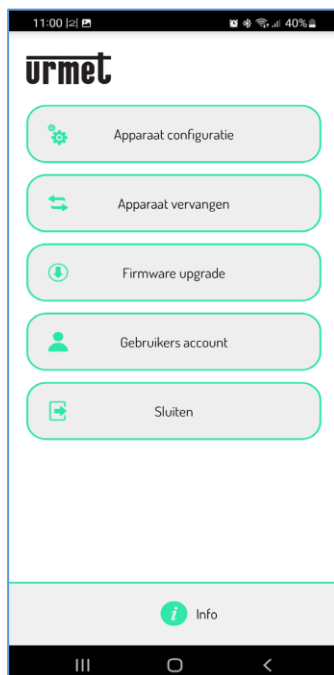

1. Klik **"Gebruikersaccount"**

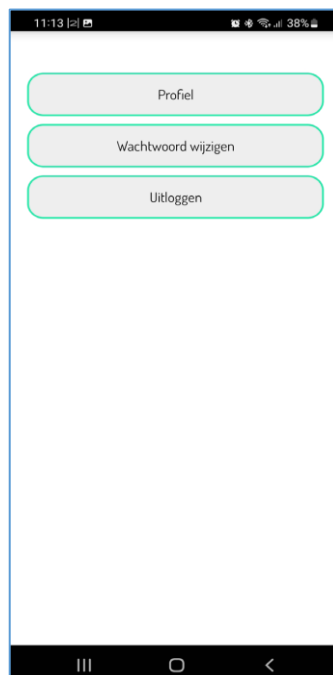

2. Klik **"Wachtwoord wijzigen"** en wijzig wachtwoord. Klik op **"Uitloggen"**



5 Apparaat 1083/83 vervangen

Buiten scope van deze handleiding. Zie originele document.

6 Apparaat 1083/83 firmware upgrade

Buiten scope van deze handleiding. Zie originele document.



7 Colofon

© 2024 Zuiderduinen

Dit document is gemaakt ter ondersteuning van de *Urmec* Video Intercom met Call Forwarding

Document inhoud	Handleiding <i>Urmec</i> Multi-user Call Forwarding configuratie
Document naam	Handleiding <i>Urmec</i> Call Forwarding CallMe Set App
Document versie	1.1
Laatste wijziging	20-08-2024
Auteur	Bert Rotman
E-mail	redactie@vve-zuiderduinen.nl

Deze uitgave is met zorg samengesteld onder vermelding van relevante bronnen.
Voor vragen en/of opmerkingen kun je het vermelde **E-mail** adres gebruiken.